

## Přípevňovací sady

pro madla

### SPECIFIKACE

Zinková slitina  
práškově lakováno  
barva černá RAL 9005, povrch s texturou **SW**  
barva stříbrná RAL 9006, povrch s texturou **SR**

Zápustné šrouby  
DIN 7991  
Ocel, pozinkovaná, modrý pozink

### INFORMACE

Přípevňovací sady GN 181 nabízí možnost montáže různých U-madel a trubkových madel s vnitřním závitem ze strany operátora (přední montáž).

Montážní poloha přípevňovacích destiček může být libovolná a závisí pouze na požadavku zákazníka. Nabízí montáž z různých stran nebo do otvorů různých roztečí.

Přípevňovací sada se skládá ze 2 přípevňovacích destiček a 2 zápustných šroubů.

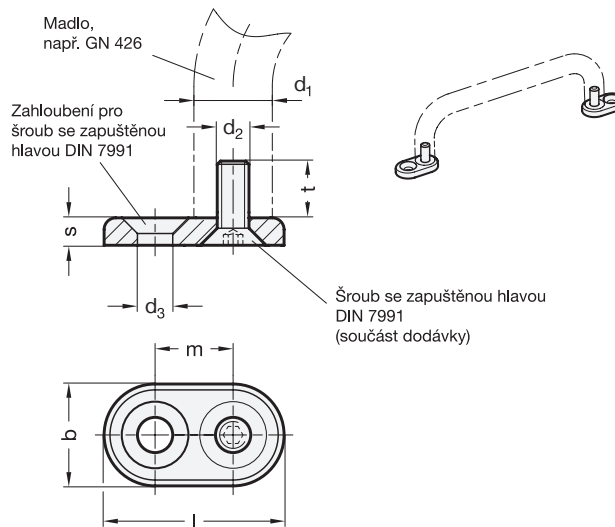

\* doplňte označení o barvu upínací sady (SW nebo SR)

**SW** RAL9005 **SR** RAL9006

### GN 181

Označení	d1	d2	b	d3 +0.2 / +0.5	l	m	s	t	Šroub se zapuštěnou hlavou DIN 7991	Pro průmyslová madla	⚖
GN 181-ZD-8-M4-*	8	M 4	10	4	20	10	3	7	M4x10	GN 425-8-...	4
GN 181-ZD-10-M5-*	10	M 5	12	5	24	12	4	8	M5x12	GN 425-10-... / GN 425.1-10...	8
GN 181-ZD-12-M6-*	12	M 6	15	6	30	15	4.5	9.5	M6x14	GN 425-12-... / GN 425.1-12...	14
GN 181-ZD-16-M6-*	16	M 6	18	6	34	16	4.5	9.5	M6x14	GN 425-16...	22
GN 181-ZD-20-M6-*	20	M 6	22	6	40	18	4.5	9.5	M6x14	GN 565-20-... / GN 565.5-20-...	35
GN 181-ZD-20-M8-*	20	M 8	22	8	42	20	6	12	M8x18	GN 426-20-... / GN 426.1-20-...	43
GN 181-ZD-26-M8-*	26	M 8	28	8	52	24	6	12	M8x18	GN 565-26-...	79
GN 181-ZD-28-M10-*	28	M 10	30	10	56	26	6.5	13.5	M10x20	GN 426-28-... / GN 426.1-28-...	89



Madla 4