

Panty

Zinková slitina, s pružinovým samozavíráním

SPECIFIKACE

Typy

- Typ **L2**: Pružinové samozavírání, zavírání, střední síla pružiny
- Typ **R2**: Pružinové samozavírání, otevírání, střední síla pružiny

Zinková slitina **ZD**
práškově lakováno
barva černá RAL 9005, povrch s texturou **SW**
barva stříbrná RAL 9006, povrch s texturou **SR**

Trn pružiny / krytka
Plast (Polyacetal POM)
teplotní odolnost až do 80 °C

Torzní pružina
Pružinová ocel



INFORMACE

Panty GN 437.3 s pružinovým samozavíráním umožňují automatické otevírání a zavírání dveří pomocí torzní pružiny. Vratný moment se liší podle úhlu otevření pantu. Testy odolnosti prokázaly, že moment se nezmění ani po 100 000 cyklech otevření / zavření.

Následující tabulka znázorňuje vztah mezi úhlem otevření a vratným momentem.

Vratný moment $M_R \pm 10\%$ v Nm			
0°	90°	180°	270°
0.25	0.5	0.75	1

TECHNICKÉ INFORMACE

- Vlastnosti plastu (viz. strana A2)

PŘÍSLUŠENSTVÍ

- Vymezovací podložky z nerezí GN 2370 (viz. strana 1392)
- Vymezovací podložky z nerezí se závitovými otvory GN 2372 (viz. strana 1393)

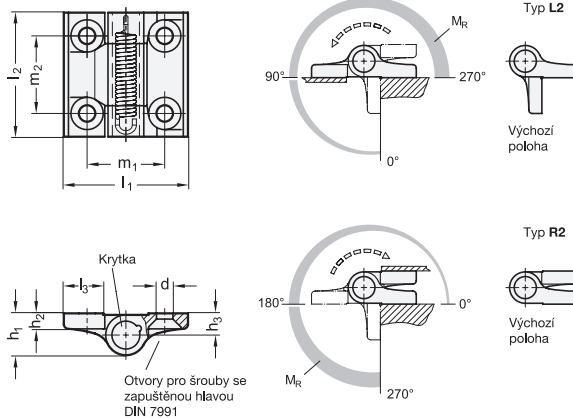

GN 437.3

Označení	l1	l2	d	h1	h2	h3	l3	m1	m2	maximální vratný moment $M_R \pm 10\%$ v Nm	⚖️
GN 437.3-ZD-60-60-L2-SR	60	60	8.3	18.5	7.5	9.5	20	36	36	1	150
GN 437.3-ZD-60-60-L2-SW	60	60	8.3	18.5	7.5	9.5	20	36	36	1	150
GN 437.3-ZD-60-60-R2-SR	60	60	8.3	18.5	7.5	9.5	20	36	36	1	150
GN 437.3-ZD-60-60-R2-SW	60	60	8.3	18.5	7.5	9.5	20	36	36	1	150