

## Nerezové ocelové ozubené upínací kotouče

### montáž přivařením

#### SPECIFIKACE

##### Typy

- Typ **A**: s průchozím otvorem, bez pouzdra
- Typ **B**: se závitovým pouzdem
- Typ **C**: se závitovým pouzdem a vystředovacím stupněm

Přesný odlitek z nerezové oceli **NI**

AISI CF-8

Závitové pouzdro

Nerezová ocel AISI 304

Pružina

Nerezová ocel AISI 301



#### INFORMACE

Pomocí nerezových ocelových ozubených upínacích kotoučů GN 188 lze vzájemně blokovat a pevně uchytit standardní součásti, a to ve vymezených úhlových krocích. Jsou spojeny svařováním.

Ozubení se nachází přesně ve vyrovnávacích otvorech  $d_4$ , což zajišťuje uspořádání v rovnoběžném nebo pravouhlém směru.

Přítlačná pružina se během montáže nachází mezi ozubenými kotouči a zajišťuje, aby se ozubené kotouče při uvolňování správně oddělily. Rozsah dodávky zahrnuje dva ozubené upínací kotouče, jednu přítlačnou pružinu a v závislosti na provedení závitové pouzdro.

#### TECHNICKÉ INFORMACE

- Vlastnosti nerezové oceli (viz. strana A26)

#### PŘÍKLAD POUŽITÍ

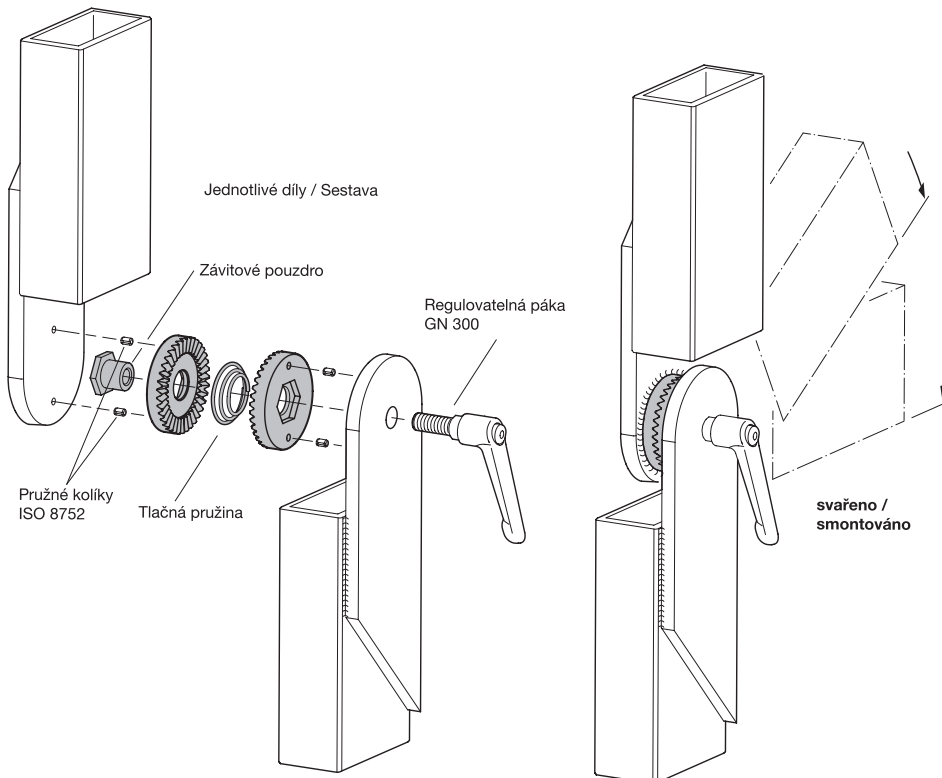

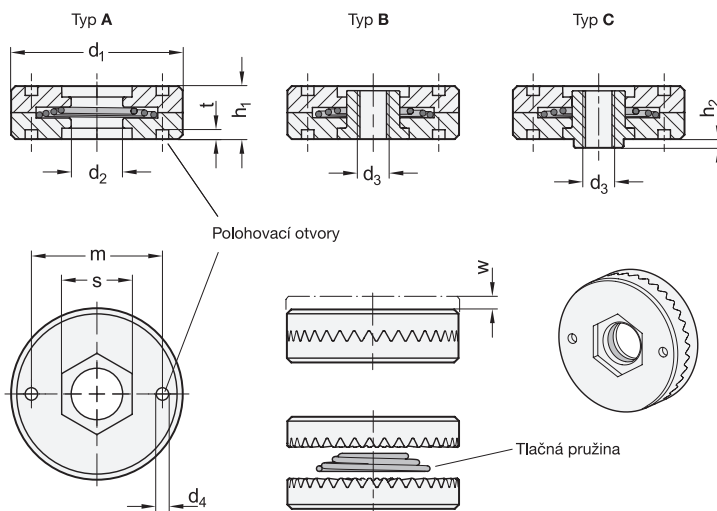

## GN 188

STAINLESS STEEL

Označení	d1	z	d2	d3	d4	h1	h2	m	s	t	w min.	⚖
GN 188-35-24-A-NI	35	24	B 12	-	3	12	-	26	17	2.5	2.5	1
GN 188-35-36-A-NI	35	36	B 12	-	3	12	-	26	17	2.5	2.5	1
GN 188-55-24-A-NI	55	24	B 16	-	4	17	-	42	22	3	4	4
GN 188-55-36-A-NI	55	36	B 16	-	4	17	-	42	22	3	4	4
GN 188-75-24-A-NI	75	24	B 20	-	5	22	-	60	27	4	5	7
GN 188-75-36-A-NI	75	36	B 20	-	5	22	-	60	27	4	5	7
GN 188-35-24-B-NI	35	24	-	M 8	3	12	-	26	17	2.5	2.5	10
GN 188-35-36-B-NI	35	36	-	M 8	3	12	-	26	17	2.5	2.5	10
GN 188-55-24-B-NI	55	24	-	M 10	4	17	-	42	22	3	4	26
GN 188-55-36-B-NI	55	36	-	M 10	4	17	-	42	22	3	4	26
GN 188-75-24-B-NI	75	24	-	M 12	5	22	-	60	27	4	5	54
GN 188-75-36-B-NI	75	36	-	M 12	5	22	-	60	27	4	5	54
GN 188-35-24-C-NI	35	24	-	M 8	3	12	1.7	26	17	2.5	2.5	11
GN 188-35-36-C-NI	35	36	-	M 8	3	12	1.7	26	17	2.5	2.5	11
GN 188-55-24-C-NI	55	24	-	M 10	4	17	2.8	42	22	3	4	59
GN 188-55-36-C-NI	55	36	-	M 10	4	17	2.8	42	22	3	4	59
GN 188-75-24-C-NI	75	24	-	M 12	5	22	4.7	60	27	4	5	62
GN 188-75-36-C-NI	75	36	-	M 12	5	22	4.7	60	27	4	5	62

