

Podpěrné základny dvojnoha

Technopolymer

MATERIÁL

Technopolymer na bázi polyamidu (PA) vyztužený skelnými vlákny, barva černá, matný povrch.

STANDARDNÍ PROVEDENÍ

- **BAG2-180-A**: šrouby M10, matice a podložky z pozinkované oceli.
- **BAG2-180-SST**: šrouby M10, matice a podložky z nerezové oceli AISI 304.

MONTÁŽ POLOHOVACÍCH NOHOU

Podpěrné základny dvojnoha jsou dodávány s mosaznými pouzdry s průchozími závitovými otvory pro montáž polohovacích nohou typu LS.A, LV.A, LV.F.

VLASTNOSTI

Mírně zaoblené tvary bez nerovností působí esteticky a mají moderní elegantní vzhled. Rovněž umožňují snadné čištění.

Maximální utahovací moment šroubů při montáži jsou 35 Nm.

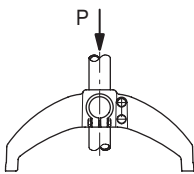

Retenční síla
P = 2000 N

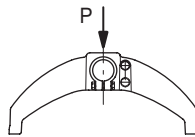

Max. statické zatížení
P = 9800 N

Hodnoty získané s utahovacím momentem 35 mm

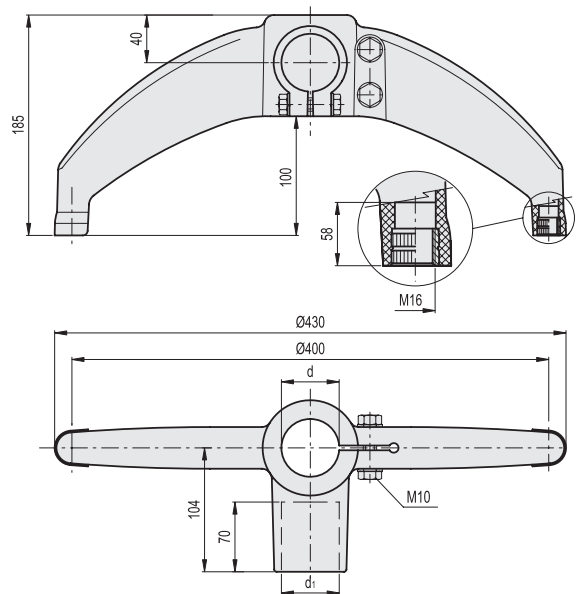

BAG2-180-A

| Kód | Označení | d Trubka (mm) | d Trubka (GAS) | d1 Trubka (mm) | d1 Trubka (GAS) | ⚖ |
|--------|------------------|---------------|----------------|----------------|-----------------|-----|
| 419630 | BAG2-180-42-42-A | 42.4 | 1"1/4 | 42.4 | 1"1/4 | 720 |
| 419628 | BAG2-180-48-42-A | 48.3 | 1"1/2 | 42.4 | 1"1/4 | 710 |
| 419626 | BAG2-180-48-48-A | 48.3 | 1"1/2 | 48.3 | 1"1/2 | 700 |
| 419624 | BAG2-180-60-42-A | 60.3 | 2" | 42.4 | 1"1/4 | 690 |
| 419622 | BAG2-180-60-48-A | 60.3 | 2" | 48.3 | 1"1/2 | 680 |

BAG2-180-SST

STAINLESS STEEL

| Kód | Označení |
|--------|--------------------|
| 419631 | BAG2-180-42-42-SST |
| 419629 | BAG2-180-48-42-SST |
| 419627 | BAG2-180-48-48-SST |
| 419625 | BAG2-180-60-42-SST |
| 419623 | BAG2-180-60-48-SST |