

## Pružinové pístky

### Čep v základní poloze zatažený

#### SPECIFIKACE

##### Typy

- Typ **A**: s rukojetí, krycí pouzdro černé, bez pojistné matice
- Typ **AK**: s rukojetí, krycí pouzdro černé, s pojistnou maticí
- Typ **AR**: s rukojetí, krycí pouzdro červené, bez pojistné matice
- Typ **ARK**: s rukojetí, krycí pouzdro červené, s pojistnou maticí
- Typ **B**: s klíčem, krycí pouzdro černé, bez pojistné matice
- Typ **BK**: s klíčem, krycí pouzdro černé, s pojistnou maticí

Závitové pouzdro

Pozinkovaná ocel, modrý pozink

Čep

Nerezová ocel AISI 303

Pojistný kroužek (pružina)

Nerezová ocel AISI 301

Rukojeť

Plast (Polyamid PA)

- barva černá, matný povrch
- nelze demontovat

Krycí pouzdro

Plast (Polyamid PA)

- barva černá nebo červená, matný povrch
- nelze demontovat

#### INFORMACE

V základní (klidové) poloze je čep pružinového pístku GN 816.1 zatažený. K vysunutí čepu je třeba pohybovat proti síle pružiny a v konečné poloze otočit o 90°.

Tvar zakřivení vodící drážky chrání čep před náhodným pohybem.

Pokud při ovládání rukojetí (Typ AR / ARK) je vidět **červené** krycí pouzdro, tak ukazuje polohu čepu: Aretační čep **není** vysunutý.

U provedení pro ovládání klíčem (Typ B / BK) je pro posun čepu nutný klíč. V tomto provedení poskytuje krycí pouzdro doplňující zabezpečení proti nedovolené manipulaci s čepem. Krycí pouzdro rovněž zajišťuje dodatečnou ochranu před poruchami způsobenými nečistotami.

- Skupina pružinových pístků (viz. strana 738)



#### PŘÍSLUŠENSTVÍ

Klíče **GN 816.1-10**

Plast (Polyamid PA)

(Všechny pružinové pístky používají stejné klíče)

#### TECHNICKÉ INFORMACE

- Vlastnosti nerezové oceli (viz. strana A26)
- Vlastnosti plastu (viz. strana A2)
- Informace o pracovním zatížení (viz. strana A42)

#### MONTÁŽNÍ POKYNY

##### Provedení s klíčem (Typ B / Typ BK)

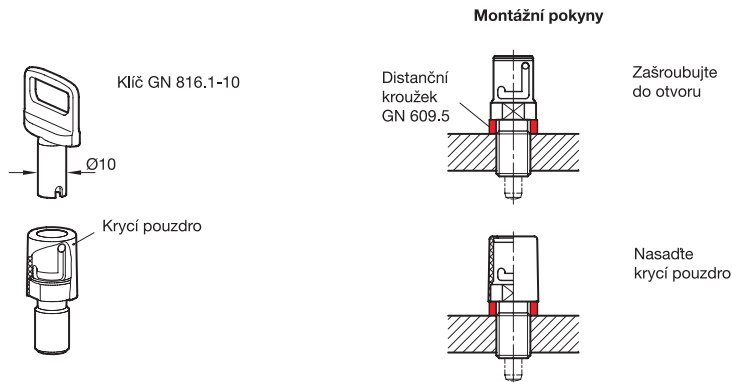

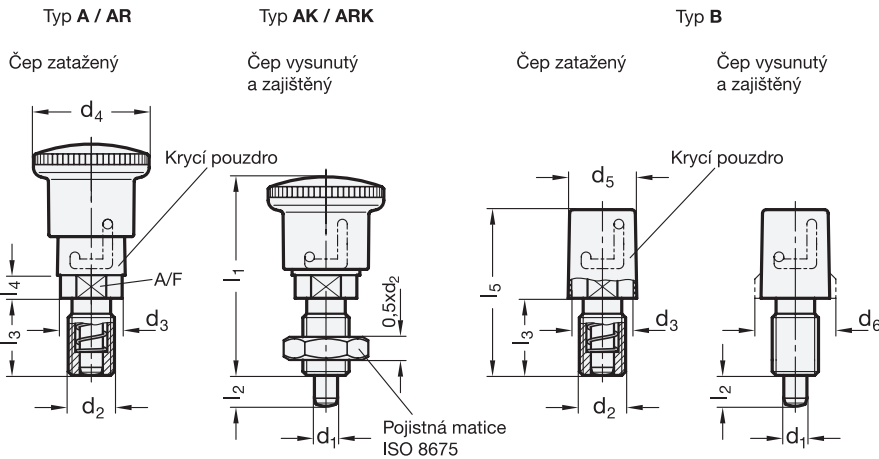

## GN 816.1

Označení	d1 Čep 0/-0.05 Otvor 0.15/+0.07	d2	d3	d4	d5	d6	l1 ≈	l2	l3	l4 ≈	l5	A/F	Tlak pružiny [N] ≈ počáteční koncový	Tlak pružiny [N] ≈	Δ
GN 816.1-6-M12x1,5-A	6	M 12 x 1,5	16	28	-	-	51.5	8	20	6	-	14	12	27	50
GN 816.1-8-M16x1,5-A	8	M 16 x 1,5	18	28	-	-	54.5	10	22	6	-	16	12	35	50
GN 816.1-6-M12x1,5-AK	6	M 12 x 1,5	16	28	-	-	51.5	8	20	6	-	14	12	27	55
GN 816.1-8-M16x1,5-AK	8	M 16 x 1,5	18	28	-	-	54.5	10	22	6	-	16	12	35	80
GN 816.1-6-M12x1,5-AR	6	M 12 x 1,5	16	28	-	-	51.5	8	20	6	-	14	12	27	50
GN 816.1-8-M16x1,5-AR	8	M 16 x 1,5	18	28	-	-	54.5	10	22	6	-	16	12	35	50
GN 816.1-6-M12x1,5-ARK	6	M 12 x 1,5	16	28	-	-	51.5	8	20	6	-	14	12	27	55
GN 816.1-8-M16x1,5-ARK	8	M 16 x 1,5	18	28	-	-	54.5	10	22	6	-	16	12	35	80
GN 816.1-6-M12x1,5-B	6	M 12 x 1,5	16	-	17	-	-	8	20	-	43	14	12	27	43
GN 816.1-8-M16x1,5-B	8	M 16 x 1,5	18	-	17	20	-	10	22	-	48	16	12	35	50
GN 816.1-6-M12x1,5-BK	6	M 12 x 1,5	16	-	17	-	-	8	20	-	43	14	12	27	43
GN 816.1-8-M16x1,5-BK	8	M 16 x 1,5	18	-	17	20	-	10	22	-	48	16	12	35	70