

Přítlačné podložky

pro upínací šrouby GN 632.5

SPECIFIKACE

Nerezová ocel AISI 303

O-kroužek z pryže FPM (Viton®)
teplotní odolnost až do 200 °C

INFORMACE

Přítlačné podložky GN 631.5 se nasazují na kulový čep upínacích šroubů GN 632.5 (viz. strana 915) pro přenos upínacích sil. Lze je použít pro nepravidelné nebo nerovnoběžné povrchy. Snadno se montují na kulový čep upínacího šroubu zatlačením rukou.

TECHNICKÉ INFORMACE

- Vlastnosti nerezové oceli (viz. strana A26)



Montážní pokyny

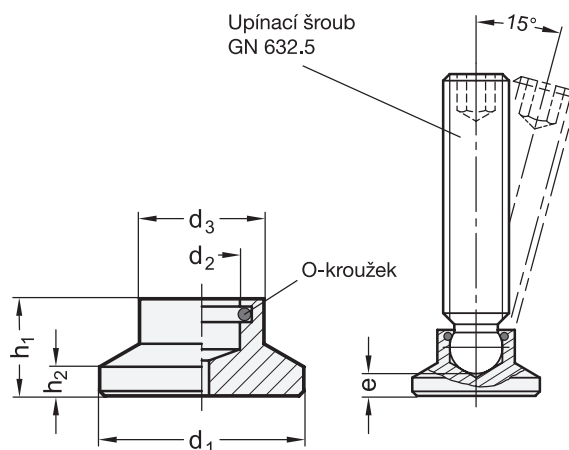

GN 631.5

STAINLESS STEEL

Označení	d1	d2	d3	e ≈	h1	h2	Upínací šroub GN 632.5	⚖
GN 631.5-21-4,5	21	4.5	12.8	6	10	3	M 6	17
GN 631.5-21-6,1	21	6.1	12.8	5	10	3	M 8	16
GN 631.5-21-7,8	21	7.8	12.8	4.3	10	3	M 10	15
GN 631.5-21-9,4	21	9.4	12.8	3.4	10	3	M 12	13
GN 631.5-25-4,5	25	4.5	13	6.5	10.5	3	M 6	22
GN 631.5-25-6,1	25	6.1	13	5.5	10.5	3	M 8	20
GN 631.5-25-7,8	25	7.8	13	4.6	10.5	3	M 10	18
GN 631.5-25-9,4	25	9.4	13	3.6	10.5	3	M 12	16
GN 631.5-32-4,5	32	4.5	14	7	11	3	M 6	34
GN 631.5-32-6,1	32	6.1	14	6	11	3	M 8	33
GN 631.5-32-7,8	32	7.8	14	5	11	3	M 10	31
GN 631.5-32-9,4	32	9.4	14	4.2	11	3	M 12	30
GN 631.5-40-6,1	40	6.1	16	8	13	4	M 8	68
GN 631.5-40-7,8	40	7.8	16	7	13	4	M 10	66
GN 631.5-40-9,4	40	9.4	16	6.2	13	4	M 12	64
GN 631.5-50-6,1	50	6.1	16	10.4	15.5	4	M 8	116
GN 631.5-50-7,8	50	7.8	16	9.3	15.5	4	M 10	115
GN 631.5-50-9,4	50	9.4	16	8.7	15.5	4	M 12	114

