

Jezdci s boční přírubou

Hliník / Nerezová ocel, pro lineární mechanismy Ø 18

SPECIFIKACE

Označení č.

Č. 2: s 1 upínacím šroubem DIN 912 z nerezové oceli

Provedení z hliníku

práškové lakováno
barva černá RAL 9005, povrch s texturou SW

Provedení z nerezové oceli AISI CF-8 NI

- matně pískovaná
- Otvor pouze s kluzným pouzdem (G18)

Vodící otvor obrobený

Kluzné pouzdro
Polyamid

Šrouby s válcovou hlavou a vnitřním šestihranem DIN 912
Nerezová ocel AISI 304

Matice šestihránné DIN 985
Nerezová ocel AISI 304

INFORMACE

Jezdci s boční přírubou GN 145.1 se obvykle dodávají **namontováni** spolu s linerními mechanismy pro vytvoření pohybové aplikace.

Pomocí upínacích šroubů ve vodících otvorech d_1 může být buď umožněn pohyb nebo lze zajistit jezdce a lineární mechanismus (po nastavení konečné polohy).

Standardně se dodávají s upínacími šrouby s válcovou hlavou a vnitřním šestihranem DIN 912. Ty mohou být nahrazeny upínacími sadami GN 911 (viz. strana 1874) / GN 911.3 (viz. strana 1875) (objednací kódy viz. tabulka rozměrů).



PŘÍSLUŠENSTVÍ

- Upínací sady GN 911 (viz. strana 1874) / GN 911.3 (viz. strana 1875)

TECHNICKÉ INFORMACE

- Vlastnosti nerezové oceli (viz. strana A26)

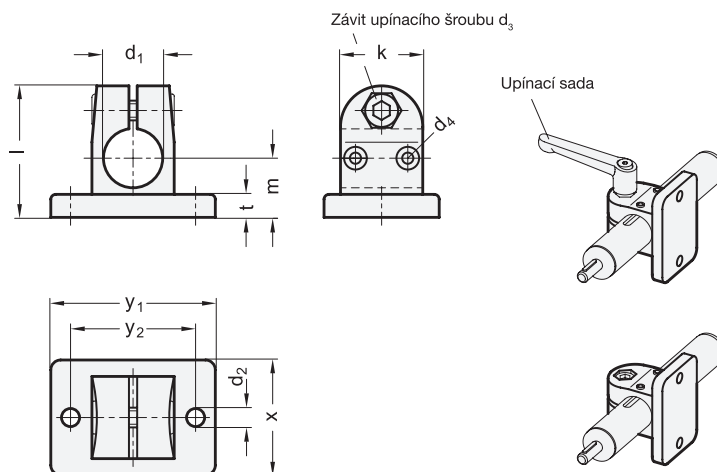

GN 145.1

Označení	d1 Otvor B bez kluzného pouzdra	d1 Otvor G s kluzným pouzdem	d2	d3	d4	k	l	m	t	x	y1	y2	Upínací sada pro d3	⚖
GN 145.1-B18-2-SW	B 18	-	5.5	M 6	M 3	25	40	18	7	35	50	38	GN 911-M6-22	60
GN 145.1-G18-2-SW	-	G 18	5.5	M 6	M 3	25	40	18	7	35	50	38	GN 911-M6-22	60

GN 145.1-NI

STAINLESS STEEL

Označení	d1 Otvor G s kluzným pouzdem	d2	d3	d4	k	l	m	t	x	y1	y2	Upínací sada pro d3	⚖
GN 145.1-G18-2-NI	G 18	5.5	M 6	M 3	25	40	18	7	35	50	38	GN 911.3-M6-22	145