

## Montážní nástroje

pro polohovací prvky GN 355 / GN 355.2

### SPECIFIKACE

Ocel

- povrchově kalená
- černěná

### INFORMACE

Montážní nástroje GN 355.1 se používají pro nastavování polohovacích prvků GN 355 / GN 355.2. Používají se v kombinaci s imbusovým šestihranným klíčem s T-rukojetí nebo zahnutým. Pro zjednodušené použití při polohování má horní konec montážního nástroje vnější šestihranný tvar. Na ten lze nasadit montážní klíč, který pomáhá otáčet montážním nástrojem.

Pro nastavení se nejprve pomocí montážního nástroje otočí polohovací šroub prvku do požadované polohy. Potom se pevně utáhne montážní šroub s válcovou hlavou, který zajistí polohovací prvek. Tím se zafixuje nastavení polohovacího prvku v dané pozici.

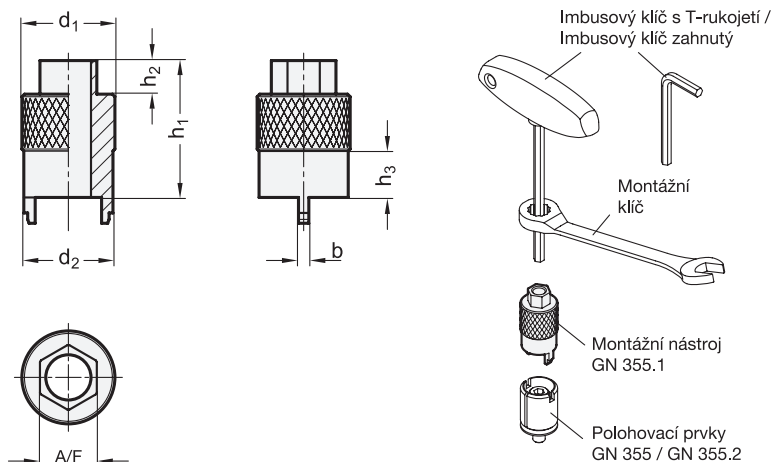

Příklad použití

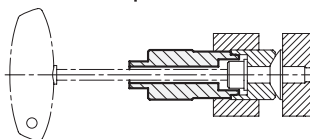

### GN 355.1

Označení	d1	b	d2	h1	h2	h3	A/F	Max. dovolený kroučící moment [Nm]	⚖
GN 355.1-12	12	2	11	35	7	6	8	20	22
GN 355.1-18	18	2	17	39	8	9	11	50	57
GN 355.1-24	24	4	22.5	43	9	12	13	75	68
GN 355.1-30	30	4	28.5	48	11	15	17	100	155
GN 355.1-36	36	4	34.5	53	13	18	22	150	255

