

Ovládací kolečka

Hliník, eloxovaný černě

SPECIFIKACE

Typy

- Typ **A**: bez rukojeti
- Typ **D**: s otočnou rukojetí

Označení otvorů

- Provedení **B**: bez drážky
- Provedení **K**: s drážkou pro pero
- Provedení **Z**: s kleštinou

Hliník

eloxovaný hliník, barva černá

Krytka náboje

Plast, barva světle šedá

Kleština / Šestihhranná matice

Mosaz

Upínací šroub z nerezové oceli DIN 916
s vnitřním šestihranem a zubatým hrotem

Otočné rukojeti

Plast, technopolymer

barva černá, matný povrch



INFORMACE

Ovládací kolečka GN 736 se používají pro nastavování při použití malého kroutícího momentu.

Hrubé nastavení se provádí pomocí válcové rukojeti (úchop pomocí špiček prstů). Potom následuje jemné nastavení pomocí ryhovaného okraje ovládacího kolečka.

TECHNICKÉ INFORMACE

- Drážka pro pero P9 DIN 6885 (viz. strana A16)
- Základní tolerance ISO (viz. strana A21)

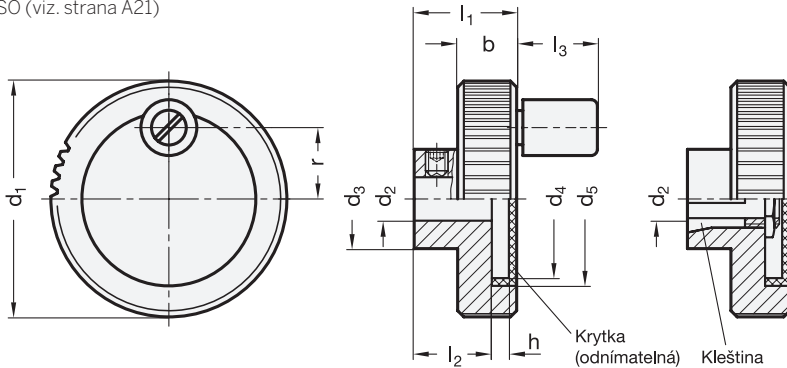

GN 736

Označení	d1	d2 H8	d3	d4	d5	b -0.5	h	l1	l2	l3 ≈	r	Ø Páka	△
GN 736-52-B10-A	52	10	22	37	39.5	13	3.8	23	17	-	15.5	-	56
GN 736-52-K10-A	52	10	22	37	39.5	13	3.8	23	17	-	15.5	-	59
GN 736-52-Z10-A	52	10	22	37	39.5	13	3.8	23	17	-	15.5	-	65
GN 736-62-B10-A	62	10	25	47	49.5	13	3.8	23	17	-	20.5	-	76
GN 736-62-K10-A	62	10	25	47	49.5	13	3.8	23	17	-	20.5	-	82
GN 736-62-Z10-A	62	10	25	47	49.5	13	3.8	23	17	-	20.5	-	100
GN 736-52-B10-D	52	10	22	37	39.5	13	3.8	23	17	19	15.5	13	69
GN 736-52-K10-D	52	10	22	37	39.5	13	3.8	23	17	19	15.5	13	71
GN 736-52-Z10-D	52	10	22	37	39.5	13	3.8	23	17	19	15.5	13	77
GN 736-62-B10-D	62	10	25	47	49.5	13	3.8	23	17	21	20.5	14	90
GN 736-62-K10-D	62	10	25	47	49.5	13	3.8	23	17	21	20.5	14	94
GN 736-62-Z10-D	62	10	25	47	49.5	13	3.8	23	17	21	20.5	14	112