

Ruční kola lisovaná z oceli

pro ventily

SPECIFIKACE

Lisovaná ocel **ST**
 práškové lakováno
 černá, RAL 9005, matný povrch **SW**
 červená, RAL 3000, matný povrch **RT**
 pozinkovaná, modrý pozink **ZB**

INFORMACE

Ruční kola lisovaná z oceli GN 227.6 byla vyvinuta především pro ventily a sestávají z **jednoduchého** nesvařeného kusu lisovaného kovového plechu vyráběného speciálním procesem.

Nabízejí vysokou mechanickou odolnost a neohrožují je nárazy ani otřesy.

TECHNICKÉ INFORMACE

- Základní tolerance ISO (viz. strana A21)

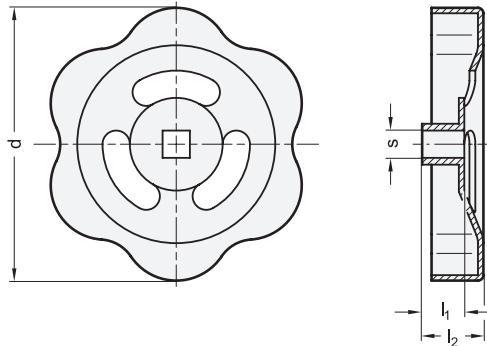

* Doplňte označení o barvu kola (SW, RT nebo ZB)

SW RAL 9005
 RT RAL 3000
 ZB pozinkovaná

GN 227.6

| Označení | d | s0 | s1 | s2 ±0.1 | l1 ±0.5 | l2 | Počet paprsků | ⚖ |
|-----------------------|-----|------|------|---------|---------|----|---------------|-----|
| GN 227.6-ST-50-V6-* | 50 | V 6 | 5.9 | 6.15 | 8.5 | 12 | 3 | 22 |
| GN 227.6-ST-50-V7-* | 50 | V 7 | 6.9 | 7.15 | 8.5 | 12 | 3 | 21 |
| GN 227.6-ST-60-V6-* | 60 | V 6 | 5.9 | 6.15 | 8.5 | 12 | 3 | 31 |
| GN 227.6-ST-60-V7-* | 60 | V 7 | 6.9 | 7.15 | 8.5 | 12 | 3 | 30 |
| GN 227.6-ST-70-V7-* | 70 | V 7 | 6.9 | 7.15 | 10 | 15 | 3 | 70 |
| GN 227.6-ST-70-V8-* | 70 | V 8 | 7.9 | 8.15 | 10 | 15 | 3 | 47 |
| GN 227.6-ST-80-V8-* | 80 | V 8 | 7.9 | 8.15 | 11 | 16 | 3 | 61 |
| GN 227.6-ST-80-V9-* | 80 | V 9 | 8.9 | 9.15 | 11 | 16 | 3 | 57 |
| GN 227.6-ST-90-V9-* | 90 | V 9 | 8.9 | 9.15 | 11 | 16 | 3 | 76 |
| GN 227.6-ST-100-V9-* | 100 | V 9 | 8.9 | 9.15 | 13 | 20 | 3 | 100 |
| GN 227.6-ST-100-V10-* | 100 | V 10 | 9.9 | 10.15 | 13 | 20 | 3 | 101 |
| GN 227.6-ST-130-V12-* | 130 | V 12 | 11.9 | 12.15 | 15 | 23 | 3 | 70 |

Váha pro typ SW

