

Montážní pouzdra pro závěsná oka s čepem GN 1130

SPECIFIKACE

Typ

- Typ **A**: s vnějším šestihranem

Pouzdro
Nerezová ocel

- AISI 630
- kalená

INFORMACE

Montážní pouzdra GN 1132 se používají spolu se závěsnými oky s čepem GN 1130 (viz. strana 1096).

Délka l_1 montážního pouzdra by se měla rovnat délce l_1 závěsného oka s čepem, aby se dosáhlo zatížení uvedeného v tabulce pro GN 1130 při délce x .

Montážní pouzdra by měla trvale zůstat namontována v zařízení, protože jsou prostorově úspornější variantou než závěsná oka nebo jiné závěsy a zvedací příslušenství.

TECHNICKÉ INFORMACE

- Vlastnosti nerezové oceli (viz. strana A26)

NA POPTÁVKU

- jiné závity d_2

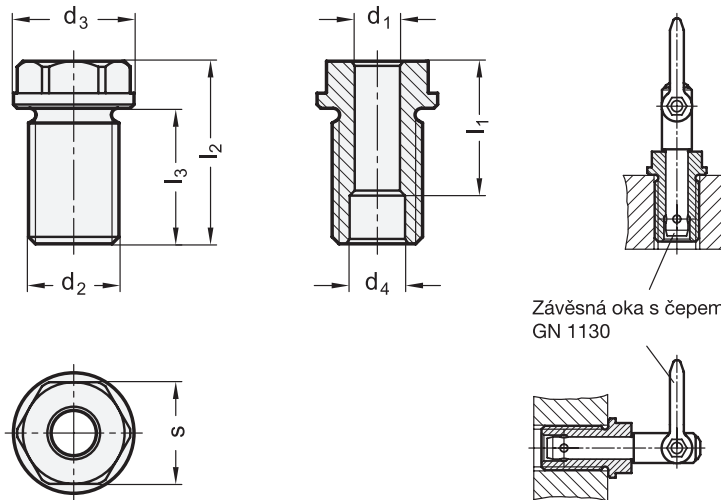

GN 1132

STAINLESS STEEL

Označení	d_1	l_1	d_2	d_3	$d_4 + 0.3$	l_2	l_3	s	Utahovací moment [Nm]	⚖
GN 1132-8-10-M16x1,5-A	8	10	M 16 x 1,5	24	9,8	27,5	20	19	90	32
GN 1132-8-25-M16-A	8	25	M 16	24	9,8	37,5	25	19	75	47
GN 1132-10-15-M20x1,5-A	10	15	M 20 x 1,5	28	12,2	35,5	24	24	145	70
GN 1132-10-35-M20-A	10	35	M 20	28	12,2	46	29	24	130	92
GN 1132-12-15-M24x1,5-A	12	15	M 24 x 1,5	32	14,7	35,5	24	27	220	94
GN 1132-12-35-M24-A	12	35	M 24	32	14,7	48,5	36	27	200	119
GN 1132-16-25-M30x2-A	16	25	M 30 x 2	39	19,2	44	29	30	440	164
GN 1132-16-50-M30-A	16	50	M 30	39	19,2	66	44	30	400	236
GN 1132-20-50-M36x2-A	20	50	M 36 x 2	43	26	70	55	36	440	236