

T-spojky

Hliník, sestava z více dílů

SPECIFIKACE

Označení č.

Č. **2**: se 4 upínacími šrouby DIN 912 z nerezové oceli

Hliník

práškově lakováno

barva černá RAL 9005, povrch s texturou **SW**

bez povrchové úpravy **BL**

matně pískovaná

Upínací otvory neobrobené

Šroub s válcovou hlavou a vnitřním šestihranem DIN 912

Nerezová ocel AISI 304

Matice šestihránné DIN 985

Nerezová ocel AISI 304



INFORMACE

Upínací otvory T-spojek GN 194 nejsou obrobené a jsou navrženy pro konstrukční trubky GN 990 (viz. strana 1902) nebo DIN 2391, DIN 2395 a DIN 2462. Provedení se čtvercovým otvorem jsou také vhodné pro montáž na **profilové systémy**.

Pro stejnou jmenovitou velikost lze kruhové a čtvercové otvory sestavit do jakékoliv kombinace. Například pro jmenovitou velikost 20 lze vytvořit tyto kombinace: B20-B20, B20-V20, V20-B20 a V20-V20.

Standardně se dodávají s upínacími šrouby s válcovou hlavou a vnitřním šestihranem DIN 912. Ty mohou být nahrazeny upínacími sadami GN 911 (viz. strana 1874) (objednací kódy viz. tabulka rozměrů).

PŘÍSLUŠENSTVÍ

- Upínací sady GN 911 (viz. strana 1874)

TECHNICKÉ INFORMACE

- Vlastnosti nerezové oceli (viz. strana A26)

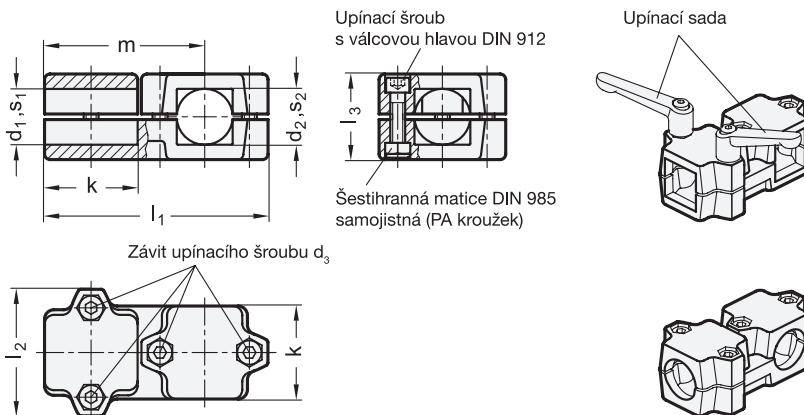

* Doplníte označení o barvu T-spojky (SW nebo BL)

SW	BL
RAL9005	přírodní

GN 194

Označení	d1	s1	d2	s2	k	d3	l1	l2	l3	m	Upínací sada pro d3	📐
GN 194-B20-B20-50-2-*	B 20	-	B 20	-	50	M 8	120	68	46	85	GN 911-M8-40	423
GN 194-B25-B25-50-2-*	B 25	-	B 25	-	50	M 8	120	68	46	85	GN 911-M8-40	412
GN 194-B30-B30-50-2-*	B 30	-	B 30	-	50	M 8	120	68	46	85	GN 911-M8-40	399
GN 194-B30-B30-60-2-*	B 30	-	B 30	-	60	M 8	141	79	59	101.5	GN 911-M8-55	773
GN 194-B32-B32-60-2-*	B 32	-	B 32	-	60	M 8	141	79	59	101.5	GN 911-M8-55	773
GN 194-B35-B35-60-2-*	B 35	-	B 35	-	60	M 8	141	79	59	101.5	GN 911-M8-55	742
GN 194-B40-B40-60-2-*	B 40	-	B 40	-	60	M 8	141	79	59	101.5	GN 911-M8-55	700
GN 194-B40-B40-76-2-*	B 40	-	B 40	-	76	M 10	176	98	70	126	GN 911-M10-63	1123
GN 194-B42-B42-76-2-*	B 42	-	B 42	-	76	M 10	176	98	70	126	GN 911-M10-63	1100
GN 194-B45-B45-76-2-*	B 45	-	B 45	-	76	M 10	176	98	70	126	GN 911-M10-63	1080
GN 194-B48-B48-76-2-*	B 48	-	B 48	-	76	M 10	176	98	70	126	GN 911-M10-63	1055
GN 194-B50-B50-76-2-*	B 50	-	B 50	-	76	M 10	176	98	70	126	GN 911-M10-63	1028
GN 194-B50-B50-76-2-*	B 50	-	B 50	-	76	M 10	176	98	70	126	GN 911-M10-63	1028
GN 194-B20-V20-50-2-*	B 20	-	-	V 20	50	M 8	120	68	46	85	GN 911-M8-40	395
GN 194-B25-V25-50-2-*	B 25	-	-	V 25	50	M 8	120	68	46	85	GN 911-M8-40	395
GN 194-B30-V30-50-2-*	B 30	-	-	V 30	50	M 8	120	68	46	85	GN 911-M8-55	342
GN 194-B30-V30-60-2-*	B 30	-	-	V 30	60	M 8	141	79	59	101.5	GN 911-M8-55	760
GN 194-B35-V35-60-2-*	B 35	-	-	V 35	60	M 8	141	79	59	101.5	GN 911-M8-55	583
GN 194-B40-V40-60-2-*	B 40	-	-	V 40	60	M 8	141	79	59	101.5	GN 911-M10-63	680
GN 194-B40-V40-76-2-*	B 40	-	-	V 40	76	M 10	176	98	70	126	GN 911-M10-63	1110
GN 194-B45-V45-76-2-*	B 45	-	-	V 45	76	M 10	176	98	70	126	GN 911-M10-63	1065
GN 194-B50-V50-76-2-*	B 50	-	-	V 50	76	M 10	176	98	70	126	GN 911-M10-63	1015
GN 194-V20-V20-50-2-*	-	V 20	-	V 20	50	M 8	120	68	46	85	GN 911-M8-40	419
GN 194-V25-V25-50-2-*	-	V 25	-	V 25	50	M 8	120	68	46	85	GN 911-M8-40	398
GN 194-V30-V30-50-2-*	-	V 30	-	V 30	50	M 8	120	68	46	85	GN 911-M8-55	376
GN 194-V30-V30-60-2-*	-	V 30	-	V 30	60	M 8	141	79	59	101.5	GN 911-M8-55	581
GN 194-V35-V35-60-2-*	-	V 35	-	V 35	60	M 8	141	79	59	101.5	GN 911-M8-55	555
GN 194-V40-V40-60-2-*	-	V 40	-	V 40	60	M 8	141	79	59	101.5	GN 911-M10-63	650
GN 194-V40-V40-76-2-*	-	V 40	-	V 40	76	M 10	176	98	70	126	GN 911-M10-63	650
GN 194-V45-V45-76-2-*	-	V 45	-	V 45	76	M 10	176	98	70	126	GN 911-M10-63	1036
GN 194-V50-V50-76-2-*	-	V 50	-	V 50	76	M 10	176	98	70	126	GN 911-M10-63	975
GN 194-V20-B20-50-2-*	-	V 20	B 20	-	50	M 8	120	68	46	85	GN 911-M10-63	436
GN 194-V25-B25-50-2-*	-	V 25	B 25	-	50	M 8	120	68	46	85	GN 911-M8-40	417
GN 194-V30-B30-50-2-*	-	V 30	B 30	-	50	M 8	120	68	46	85	GN 911-M8-55	397
GN 194-V30-B30-60-2-*	-	V 30	B 30	-	60	M 8	141	79	59	101.5	GN 911-M8-55	580
GN 194-V35-B35-60-2-*	-	V 35	B 35	-	60	M 8	141	79	59	101.5	GN 911-M8-55	559
GN 194-V40-B40-60-2-*	-	V 40	B 40	-	60	M 8	141	79	59	101.5	GN 911-M10-63	540
GN 194-V40-B40-76-2-*	-	V 40	B 40	-	76	M 10	176	98	70	126	GN 911-M10-63	1100
GN 194-V45-B45-76-2-*	-	V 45	B 45	-	76	M 10	176	98	70	126	GN 911-M10-63	1060
GN 194-V50-B50-76-2-*	-	V 50	B 50	-	76	M 10	176	98	70	126	GN 911-M10-63	1005

