

## Podpěrné základny trojnoha

Technopolymer

### MATERIÁL

Technopolymer na bázi polyamidu (PA) vyztužený skelnými vlákny, barva černá, matný povrch.

### STANDARDNÍ PROVEDENÍ

- **BAS3-A**: šrouby M10, matice a podložky z pozinkované oceli.
- **BAS3-SST**: šrouby M10 z nerezové oceli AISI ,matice a podložky

### MONTÁŽ POLOHOVACÍCH NOHOU

Podpěrné základny trojnoha jsou dodávány s mosaznými pouzdry s průchozími závitovými otvory pro montáž polohovacích nohou typu LS.A, LV.A, LV.F.

### VLASTNOSTI

Mírně zaoblené tvary bez nerovností působí esteticky a mají moderní elegantní vzhled. Rovněž umožňují snadné čištění. Maximální utahovací moment šroubů při montáži jsou 35 Nm.

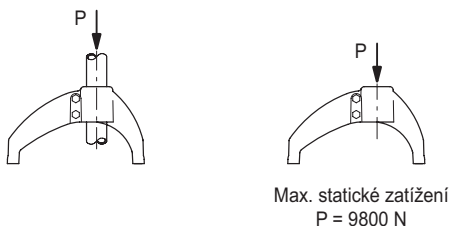

Hodnoty získané s utahovacím momentem 35 mm

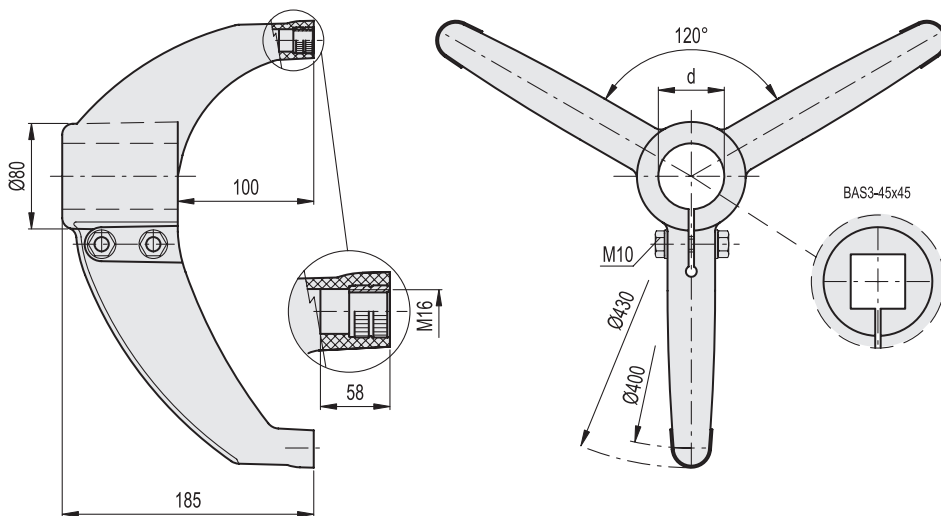

### BAS3-A

Kód	Označení	d Trubka (mm)	d Trubka (GAS)	d Trubka (inch)	⚖
419592	BAS3-42-A	42.4	1 1/4	-	800
419590	BAS3-48-A	48.3	1 1/2	-	790
419594	BAS3-50-A	50.8	-	2"	780
419588	BAS3-60-A	60.3	2"	-	770
419752	BAS3-45x45-A	45	-	-	795

### BAS3-SST

STAINLESS STEEL

Kód	Označení
419593	BAS3-42-SST
419591	BAS3-48-SST
419595	BAS3-50-SST
419589	BAS3-60-SST
419753	BAS3-45x45-SST