

Ruční kolečka

Technopolymer certifikovaný na samozhášivost

MATERIÁL

Technopolymer na bázi polyamidu (PA) vyztužený skelnými vlákny, certifikovaný na samozhášivost podle normy UL-94 V0.

STANDARDNÍ PŘEVEDENÍ

Pouzdro z mosazi, slepý závitový otvor (VCT.25) nebo průchozí závitový otvor (VCT.32 až VCT.50).

TECHNICKÁ DATA

Index relativní teploty UL 746 B (RTI) je rovný 65 (v testech dlouhodobého stárnutí, s max. poklesem v kritických mechanických parametrech o 50%).

Certifikováno dle normy "V0" UL-94 V (Underwriters Laboratories) (viz. strana A-5) znamená, že vzorek plastových součástí s určitým tvarem a rozměry je ve vertikální poloze vystaven působení ohně po dobu 10 vteřin, přičemž se nesmí vytvořit rozžhavené kapky.



ELESA Original design

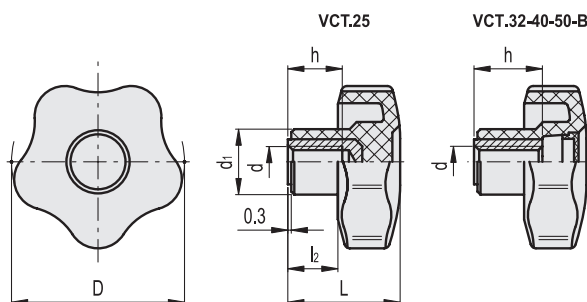

Kód	Označení	D	d6H	L	d1	l2	h	△
150534	VCT.25 AE-V0 B-M5	25	M5	19	13	8	10	6
150544	VCT.32 AE-V0 B-M6	32	M6	23	15	10	12	11
150564	VCT.40 AE-V0 B-M8	40	M8	27	17	12	18	24
150584	VCT.50 AE-V0 B-M10	50	M10	32	19	14	26	34

