

Trubky

pro modulární systémy pro mazání, technopolymer

MATERIÁL

Technopolymer na bázi acetalu (POM), modrý.

STANDARDNÍ PŘEVEDENÍ

- **FHT**: modulární trubky, předsestavené v segmentech.
- **FHT-C**: modulární trubky, předsestavené a navinuté na cívku.

VLASTNOSTI

Modulární struktura vytvořená nacvakáváním jednotlivých prvků (obr. 1) umožňující usměrnit postřik mazivem do požadovaného směru.

Délku trubky lze uzpůsobit konkrétní aplikaci přidáním nebo odebráním příslušného počtu prvků připojovaných zacvakáváním.

K vytvoření kompletních hadic na chladivo se využívá spojení s tryskou FHN (viz. strana -), a je vyžadováno pouzdro FHJ (viz. strana -) Obr. 2.

Sestavováno bez použití těsnění, systém proto nemá být považován za vodotěsný.

Maximální vstupní tlak: 4 bary (FHT.1/4), 2 bary (FHT.1/2).

Další informace v kapitole: Modulární hadicové systémy (viz. strana -).

CHEMICKÁ KOMPATIBILITA

Materiál odolný čistícím prostředkům, mazivům a olejům, vyhněte se kontaktu se silnými kyselinami a zásadami.

Chcete-li použít jiné kapaliny, než jsou uvedeny, kontaktujte technické oddělení Elesy.

Doporučujeme v každém případě ověřit vhodnost použití pro konkrétní provozní podmínky.

SPECIÁLNÍ PŘEVEDENÍ NA VYŽÁDÁNÍ

- Trubky vytvořené ze surových materiálů vhodných ke kontaktu s potravinami (FDA CFR.21 a EU 10/2011).

- Trubky o průměru 3/4".

PŘÍSLUŠENSTVÍ NA VYŽÁDÁNÍ

Kleště k sestavení součástí.

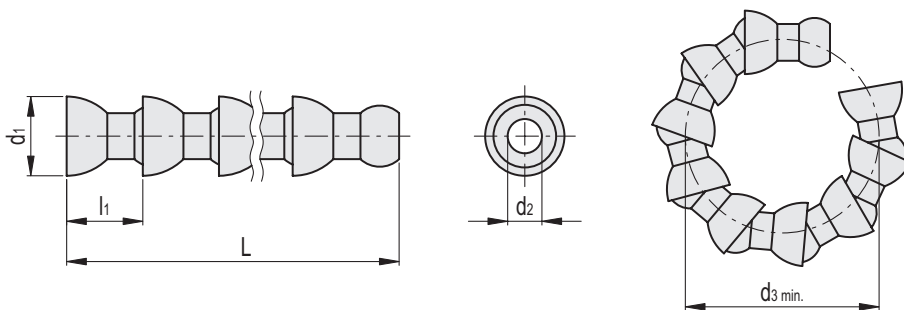
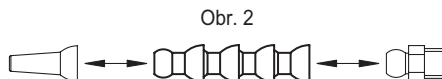
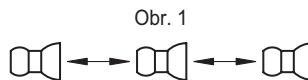

FHT

Kód	Označení	L	d1	d2	d3 min.	l1	Pro hadice na chladivo	Počet prvků	⚖
471201	FHT.1/4	308.5	16	7	48.5	15.1	1/4	20	42
471206	FHT.1/2	320.5	26	12	59	19.5	1/2	16	91

FHT-C

Kód	Označení	L	d1	d2	d3 min.	l1	Pro hadice na chladivo	Počet prvků	⚖
471202	FHT.1/4-C-7500	7500	16	7	48.5	15.1	1/4	495	1200
471207	FHT.1/2-C-7500	7500	26	12	59	19.5	1/2	384	2000