

## Ruční kolečka z nerezí

Číslo materiálu AISI 316 (A4)

### SPECIFIKACE

#### Typy

- Typ **D**: průchozí závitový otvor
- Typ **E**: slepý závitový otvor

Přesné lití nerezové oceli **A4**

- AISI 316
- vyleštěno **PL**

### INFORMACE

Ruční kolečka z nerezí GN 6336 splňují rozměry DIN 6336 (viz. strana ), liší se však svou geometrií bez vybrání, což usnadňuje čištění a pomáhá předcházet možnému usazování nečistot.

Jsou vhodné pro oblasti se speciálními hygienickými požadavky a díky použitému materiálu pro aplikace ve vysoce korozivním prostředí.

### TECHNICKÉ INFORMACE

- Charakteristiky nerezové oceli (viz. strana A26)

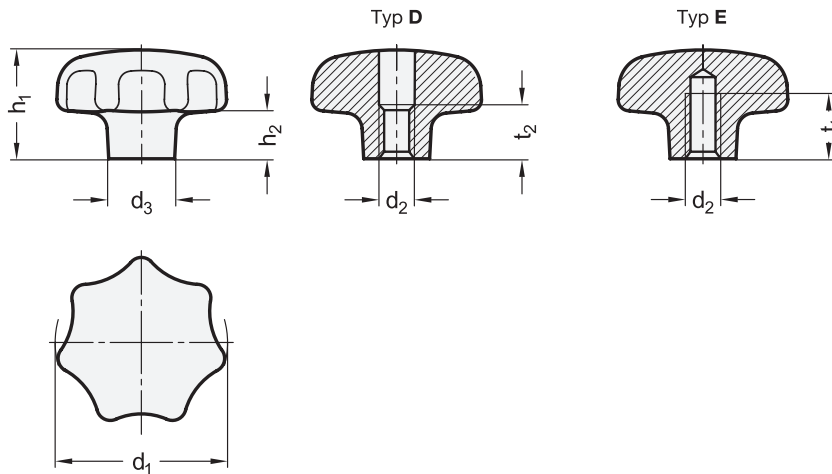

### GN 6336

STAINLESS STEEL

Označení	d1	d2	d3	h1	h2	t1 min.	t2	⚖
GN 6336-A4-32-M6-D-PL	32	M 6	12	20	9	-	10	54
GN 6336-A4-40-M8-D-PL	40	M 8	14	25	12	-	13	103
GN 6336-A4-50-M10-D-PL	50	M 10	18	32	15	-	16	208
GN 6336-A4-63-M12-D-PL	63	M 12	20	40	19	-	20	378
GN 6336-A4-32-M6-E-PL	32	M 6	12	20	9	12	-	65
GN 6336-A4-40-M8-E-PL	40	M 8	14	25	12	15	-	106
GN 6336-A4-50-M10-E-PL	50	M 8	18	32	15	18	-	210
GN 6336-A4-63-M12-E-PL	63	M 10	20	40	19	22	-	395