

Ruční kolečka bezpečnostní

Technopolymer

MASIVNÍ UTAHOVACÍ HLAVICE

Technopolymer na bázi polyamidu (PA) vyztužený skelnými vlákny, barva černá, matný povrch, s bezpečnostním profilovaným otvorem pro klíč.

PŘÍRUBA

Technopolymer, ultrazvukově přivařený.

UPÍNACÍ PRVEK

Technopolymer na bázi acetalu (POM), barva černá, matný povrch.

STANDARDNÍ PŘÍRUBA

- **VLS-B**: pouzdro z mosazi, slepý závitový otvor.
- **VLS-SST-p**: závitový čep z nerezové oceli AISI 303 se zkoseným plochým koncem podle UNI 947 : ISO 4753 (informace v kapitole Technická data viz. strana A11).

BEZPEČNOSTNÍ KLÍČ (OBJEDNÁVÁ SE SAMOSTATNĚ)

- **CSN** (kód 6951): sklopná hlava klíče z technopolymeru na bázi acetalu (POM), barva červená, tělo z profilované nerezové oceli.
 - **CSF** (kód 6952): kulová hlava klíče z technopolymeru na bázi polyamidu (PA), barva červená, tělo z profilované nerezové oceli.
- Na vyžádání nebo pro dostatečné množství lze dodat bezpečnostní klíč také v barvě černé.

FUNKCE BEZPEČNOSTNÍHO ZAŘÍZENÍ

Ruční kolečka bezpečnostní VLS. byla navržena tak, aby je mohla odšroubovat pouze pověřená osoba s bezpečnostním klíčem. Bez speciálního klíče se kolečko volně protáčí bez možnosti uvolnění upnuté součásti.

1. Utažování: utáhnout kolečko jako normální ruční kolečko bez použití bezpečnostního klíče.
2. Uvolňování: vložit bezpečnostní klíč do otvoru (neotáčet klíčem) a odšroubovat kolečko.

VLASTNOSTI A POUŽITÍ

Speciální konstrukce vnitřních částí a příruby omezuje usazování nečistot uvnitř kolečka (prach, hlína či tekutina).



ELESA Original design

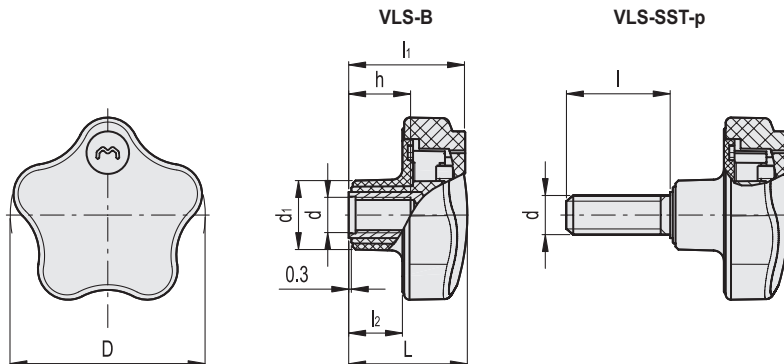
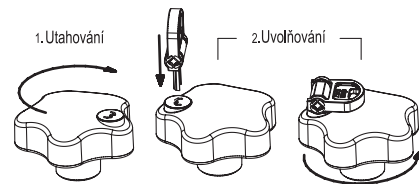
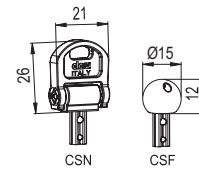

VLS-B

Kód	Označení	D	d6H	L	d1	l1	l2	h	Δ
76501	VLS.42 B-M6*	41.5	M6	30	16.5	29.5	14.5	12	25
76502	VLS.42 B-M8*	41.5	M8	30	16.5	29.5	14.5	13	26
76551	VLS.55 B-M8*	55	M8	33	19	32	15	13	33
76552	VLS.55 B-M10*	55	M10	33	19	32	15	17	35

VLS-SST-p

STAINLESS STEEL

Kód	Označení	D	d6g	L	d1	l	l1	l2	Δ
76621	VLS.55-SST-p-M10x20*	55	M10	33	19	20	32	15	44
76625	VLS.55-SST-p-M10x40*	55	M10	33	19	40	32	15	52

* Klíče nejsou dodávány společně s ručními kolečky, musí se objednávat samostatně!