

Kulový ventil

pro modulární systémy pro mazání, technopolymer

MATERIÁL

Technopolymer na bázi acetalu (POM), modrý a oranžový.

VLASTNOSTI

Indikován v případě, kdy je v systému nutné oddělit nebo přerušit průtok.

Implementace pouzdra se provádí pomocí nacvakávacího spojení (obr. 1) s modulárními trubkami FHT (viz. strana -).

Další informace v kapitole: Modulární systémy pro mazání (viz. strana -).

CHEMICKÁ KOMPATIBILITA

Materiál odolný čistícím prostředkům, mazivům a olejům, vyhněte se kontaktu se silnými kyselinami a zásadami.

Chcete-li použít jiné kapaliny, než jsou uvedeny, kontaktujte technické oddělení Eles+Ganter.

Doporučujeme v každém případě ověřit vhodnost použití pro konkrétní provozní podmínky.

SPECIÁLNÍ PŘÍSLUŠENSTVÍ NA VYŽÁDÁNÍ

Ventil vytvořený ze surových materiálů vhodných ke kontaktu s potravinami (FDA CFR.21 a EU 10/2011).

PŘÍSLUŠENSTVÍ NA VYŽÁDÁNÍ

Kleště k sestavení součástí.



Obr. 1

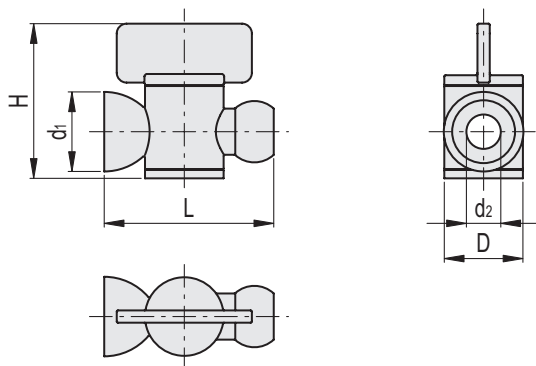

Kód	Označení	D	L	H	d1	d2	Pro modulární systém	
471301	FHV.1/4-POM	16	34,5	31,5	16	7	1/4	8