

Madla zapuštěná

Technopolymer

MATERIÁL

Technopolymer na bázi polyamidu (PA) vyztužený skelnými vlákny, barva šedo-černá, matný povrch.

STANDARDNÍ PŘEVODNÍ

- **MFT-B**: pouzdra z mosazi, slepé závitové otvory. Připevnění dvěma šrouby M5, nejsou součástí dodávky.
- **MFT-AF**: slepé otvory pro upevnění dvěma samořeznými šrouby pro plasty Ø 5 (UNI ISO 7049), nejsou součástí dodávky.

TECHNICKÁ DATA

Pevnost v tahu a nárazová odolnost: hodnoty F1, F2 a L2 uvedené v tabulce byly získány při lomových zkouškách prováděných na odpovídajícím dynamometrickém zařízení za zkušebních podmínek uvedených na obrázku a při okolní teplotě podle technických dat.

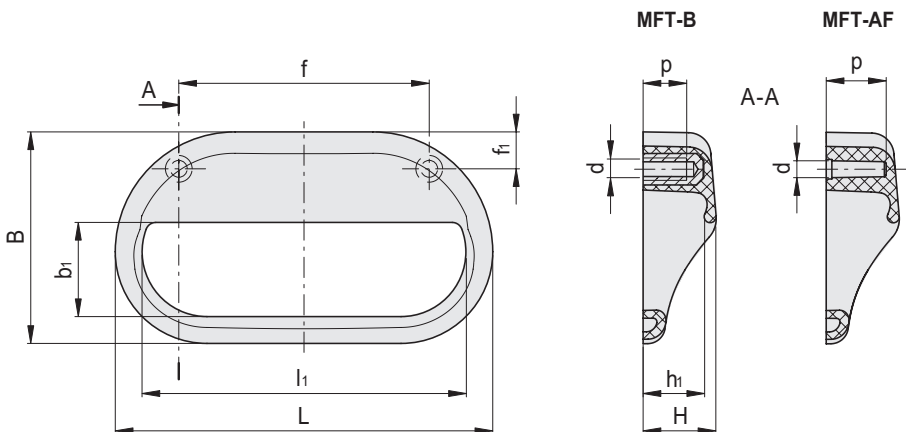
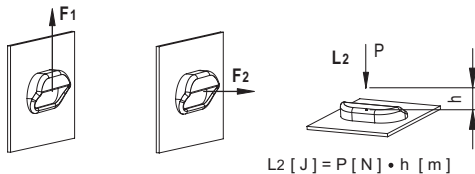

Kód	Označení	L	f±0.5	d	f1	H	h1	B	b1	l1	P	F1 [N]	F2 [N]	L2 [J]	⚖️
43941	MFT.110-B M5	108	71	M5	11	20.5	17.5	60	26.5	91	12	2400	1400	6	31
43945	MFT.110-AF 4,8	108	71	4,5	11	20.5	17.5	60	26.5	91	15.5	1600	1300	6	36

