

Odolné panty z nerezové oceli

SPECIFIKACE

Typy

- Typ **A**: s otvory pro šrouby se zapuštěnou hlavou
- Typ **B**: s otvory pro šrouby se zapuštěnou hlavou a středícím upevněním

Nerezová ocel **NI**

Německá materiálová norma č. 1.4405

matně pískovaná **GS**

práškově lakováno

RAL 9005, povrch s texturou **SW**

Čep pantu

Nerezová ocel

- Německá materiálová norma č. 1.4542

- popouštěná

- mazáno speciálním mazacím tukem

Vymezovací podložky

Nerezová ocel AISI 301

- popouštěná

- mazáno speciálním mazacím tukem



INFORMACE

Odolné panty z nerezové oceli GN 237.3 jsou navrženy pro použití za ztížených podmínek a odlišují se kompaktním designem. Čepy pantů jsou vlisované a umožňují použití pantů v prostředí se silnými vibracemi a rázy.

Vybrané materiály umožňují použití pantů v agresivním prostředí. Opatřebování je minimalizováno efektivním omezením tření součástí pantů a mazáním.

Pant typu B má kolem otvorů přírubu, které brání příčnému proklouznutí při vysokém zatížení a chrání upevňovací šrouby před nepřipustnou příčnou silou.

TECHNICKÉ INFORMACE

- Vlastnosti nerezové oceli (viz. strana A26)

- Informace o pracovním zatížení pantů (viz. strana A40)

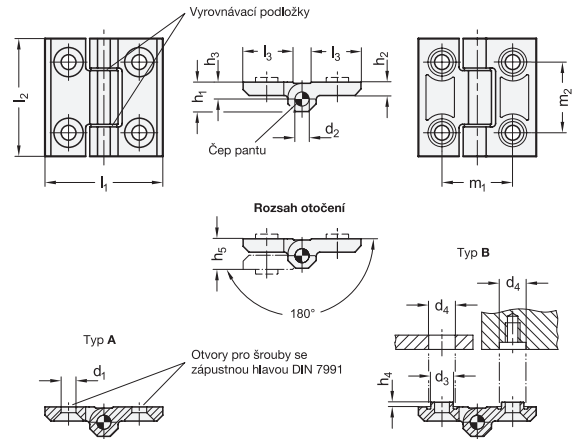

GN 237.3

STAINLESS STEEL

Označení	l1	l2	d1	d2	d3	d4 +0.5	h1	h2	h3	h4	h5	l3	m1	m2	△
GN 237.3-NI-50-50-A-GS	50	50	6.3	6	9.5	10	12.5	6	6.5	2	13	21	30	30	115
GN 237.3-NI-50-50-A-SW	50	50	6.3	6	9.5	10	12.5	6	6.5	2	13	21	30	30	115
GN 237.3-NI-60-60-A-GS	60	60	8.3	8	12.5	13	16	8	8.5	3	17	25.5	36	36	216
GN 237.3-NI-60-60-A-SW	60	60	8.3	8	12.5	13	16	8	8.5	3	17	25.5	36	36	216
GN 237.3-NI-80-80-A-GS	80	80	10.3	10	14.5	15	20	10	10.5	4	21	36	50	50	485
GN 237.3-NI-80-80-A-SW	80	80	10.3	10	14.5	15	20	10	10.5	4	21	36	50	50	485
GN 237.3-NI-50-50-B-GS	50	50	6.3	6	9.5	10	12.5	6	6.5	2	13	21	30	30	115
GN 237.3-NI-50-50-B-SW	50	50	6.3	6	9.5	10	12.5	6	6.5	2	13	21	30	30	115
GN 237.3-NI-60-60-B-GS	60	60	8.3	8	12.5	13	16	8	8.5	3	17	25.5	36	36	315
GN 237.3-NI-60-60-B-SW	60	60	8.3	8	12.5	13	16	8	8.5	3	17	25.5	36	36	315
GN 237.3-NI-80-80-B-GS	80	80	10.3	10	14.5	15	20	10	10.5	4	21	36	50	50	485
GN 237.3-NI-80-80-B-SW	80	80	10.3	10	14.5	15	20	10	10.5	4	21	36	50	50	485