

Madla

Hliník

SPECIFIKACE

Typy

- Typ **A**: zadní montáž (slepé závitové otvory)
- Typ **B**: přední montáž

Hliníkový odlitek litý pod tlakem

práškové lakováno

barva černá RAL 9005, povrch s texturou **SW**

barva stříbrná RAL 9006, povrch s texturou **SR**

přírodní **BL**

INFORMACE

Montáž madel GN 728 je možná ze zadní strany (Typ A) nebo zepředu ze strany obsluhy (Typ B). Rozteč montážních otvorů je u obou provedení stejná, takže madla mohou být namontována ve dvojici proti sobě.

TECHNICKÉ INFORMACE

- Informace o pracovním zatížení (viz. strana A35)

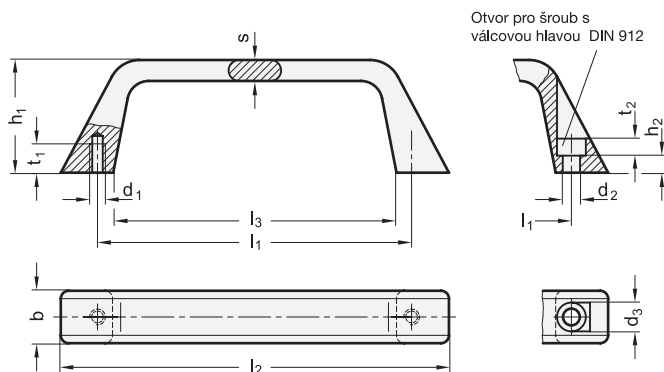

* Doplněte označení o barvu madla (SW, SR nebo BL)

SW
 SR
 BL
 RAL9005 RAL9006 přírodní

GN 728

Označení	l ₁ ±0.25	b	d ₁	d ₂	d ₃	h ₁	h ₂	l ₂	l ₃	s	t ₁ min.	t ₂	Δ
GN 728-120-A-*	120	22.5	M 6	-	11	42.5	-	147	108	8	10	-	90
GN 728-180-A-*	180	27	M 8	-	13.5	47.5	-	214	165	10	12	-	180
GN 728-120-B-*	120	22.5	-	6.4	11	42.5	6.5	147	108	8	-	6.5	80
GN 728-180-B-*	180	27	-	8.4	13.5	47.5	7.5	214	165	10	-	8.5	172

GN 728.5

STAINLESS STEEL

Označení	l ₁ ±0.25	b	d ₁	d ₂	d ₃	h ₁	h ₂	l ₂	l ₃	s	t ₁ min.	t ₂	Δ
GN 728.5-120-A	120	22.5	M 6	-	11	42.5	-	147	108	8	10	-	300
GN 728.5-120-B	120	22.5	-	6.4	11	42.5	6.5	147	108	8	-	8.5	252

