

Rychloupínací ruční kolečka

SPECIFIKACE

Plast
 Technopolymery (Polyamid PA)
 - odolnost proti nárazům
 - barva černá, matný povrch

Pouzdro
 Pozinkovaná ocel, modrý pozink
 Nerezová ocel AISI 303 NI

INFORMACE

Rychloupínací ruční kolečka GN 6336.3 se používají v takových aplikacích, kde musí být kolečko po uvolnění zcela odstraněno a pro opětovné upnutí rychle nasazeno zpět. Kolečko se na závitový kolík nasazuje šikmo. Po dosažení požadované polohy je nutné je axiálně vyrovnat tak, aby do sebe zapadly závit kolečka a kolíku. Kolečko lze potom dotáhnout pouhým pootočením. Záruka funkčnosti existuje pouze v případě, že upínací plocha leží kolmo k závitovému kolíku.



TECHNICKÉ INFORMACE

- Vlastnosti plastu (viz. strana A2)
- Vlastnosti nerezové oceli (viz. strana A26)

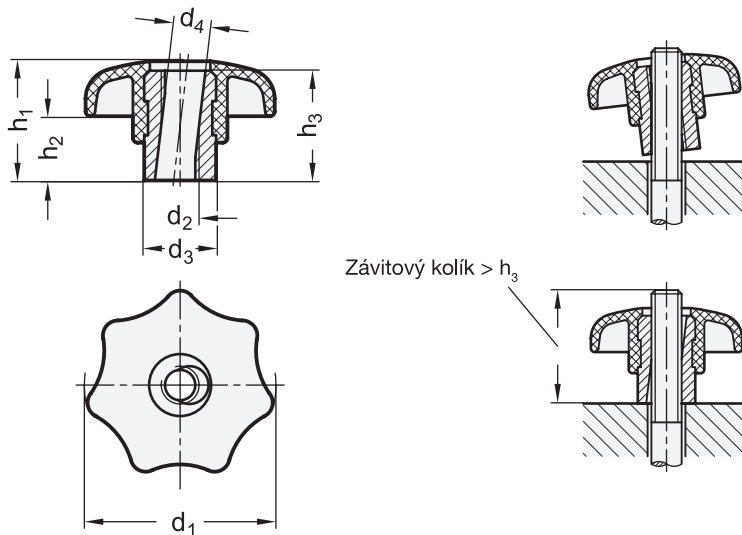

GN 6336.3

Označení	d1	d2	d3	d4	h1	h2 ≈	h3 min.	△
GN 6336.3-40-M8	40	M 8	16	8.4	26	13	24	32
GN 6336.3-50-M10	50	M 10	20	10.5	34	17	30	61
GN 6336.3-63-M12	63	M 12	26	13	42	21	37	121

GN 6336.3-NI

Označení	d1	d2	d3	d4	h1	h2 ≈	h3 min.	△
GN 6336.3-40-M8-NI	40	M 8	16	8.4	26	13	24	32
GN 6336.3-50-M10-NI	50	M 10	20	10.5	34	17	30	59
GN 6336.3-63-M12-NI	63	M 12	26	13	42	21	37	131