

Otočná kola s ocelovým držákem

Potah z vulkanizované pryže

POTAH S BĚHOUNEM

Vulkanizovaná pryž, tvrdost 83 Shore A.

STŘEDOVÝ DISK KOLA

Skládá se ze dvou snýtovaných kotoučů z pozinkovaného ocelového plechu.

ZPŮSOB ULOŽENÍ

Pouzdro z technopolymeru na bázi polyamidu (PA) integrované ve středu kola.

PEVNÁ KONZOLA

Ocelový plech pozinkovaný, konzola navržena pro zatížení do 2300N.

OTOČNÁ KONZOLA

Ocelový plech pozinkovaný, konzola navržena pro zatížení do 2300N. Dvě kuličková ložiska a přímý kontakt mezi deskou a kroužkem kuličkového ložiska s vestavěným čepem zajišťuje vynikající ovladatelnost. Nevyžaduje údržbu.

Skládá se z následujících dílů (Obr. 1):

1. Montážní deska: ocelový plech elektrolyticky pozinkovaný.
2. Vídlice: ocelový plech elektrolyticky pozinkovaný.
3. Kroužek kuličkového ložiska: ocelový plech elektrolyticky pozinkovaný.
4. Středový čep: vytvořený v desce, tvářeno za studena lemováním.
5. Otočná sestava: dvě řady valivých kuliček promazány mazacím tukem.
6. Prachové těsnění: technopolymer, barva tmavě šedá RAL 7015, možné jen pro SBL a SBF.

BRZDA

Úplná brzda, která zamezuje otáčení kola a konzoly. Optimalizované rozměry a zasouvací pedál zajišťují minimální obsazený prostor a maximální jednoduchost ovládání. Pružina z kalené uhlíkové oceli.

STANDARDNÍ PŘÍKONČENÍ (OTVOR S KLIZNÝMI LOŽISKEM)

- **PBL-N**: pevná konzola, bez brzd.
- **SBL-N**: otočná konzola, bez brzd.
- **SBF-N**: otočná konzola, s brzdou.
- **FBL-N**: otočná konzola s průchozím středovým otvorem, bez brzd.
- **FBF-N**: otočná konzola s průchozím středovým otvorem, s brzdou.

POUŽITÍ

Kola RE.E3 mohou být použita na různé typy vozíků s lehkým až středním zatížením; rovněž jsou vhodná pro ve venkovním prostředí. Typické použití: vozíky pro průmyslové využití, pohyb ve venkovním prostředí, vyvážení odpadu. Další informace viz. RE.E3 viz. strana .



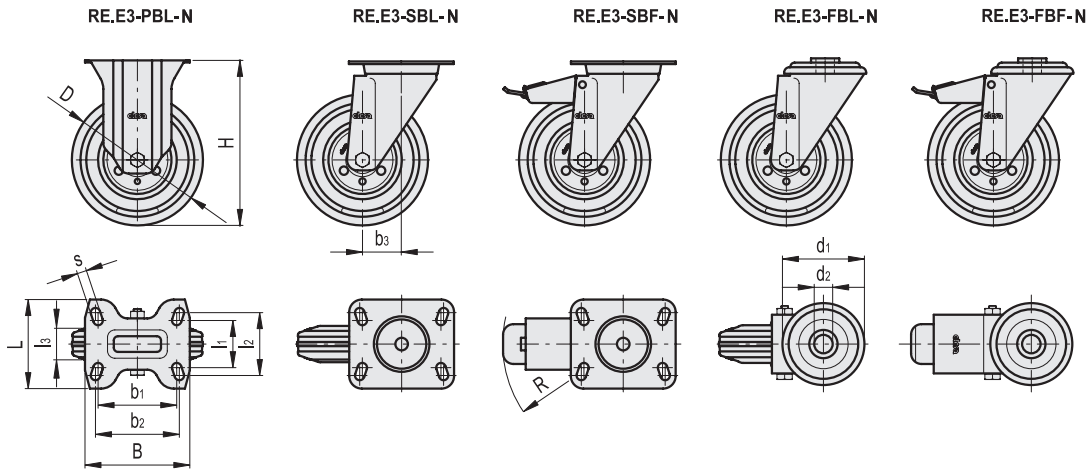

Kód	Označení	D	d1	d2	b1	l1	b2	l2	l3	H	B	L	s	b3	R	Valivý odpor# [N]	Dynamická únosnost# [N]	
450151	RE.E3-080-PBL-N	80	-	-	75	45	80	60	25	107	100	85	9	-	-	600	650	490
450156	RE.E3-100-PBL-N	100	-	-	75	45	80	60	30	128	100	85	9	-	-	750	800	620
450161	RE.E3-125-PBL-N	125	-	-	75	45	80	60	37.5	156	100	85	9	-	-	850	1300	920
450166	RE.E3-150-PBL-N	150	-	-	75	45	80	60	40	182	100	85	9	-	-	1000	1700	1220
450171	RE.E3-200-PBL-N	200	-	-	105	73	105	85	50	240	140	114	11	-	-	1400	2300	2890
450051	RE.E3-080-SBL-N	80	-	-	75	45	80	60	25	107	100	85	9	39	-	600	650	690
450056	RE.E3-100-SBL-N	100	-	-	75	45	80	60	30	128	100	85	9	35	-	750	800	820
450061	RE.E3-125-SBL-N	125	-	-	75	45	80	60	37.5	156	100	85	9	37	-	850	1300	1180
450066	RE.E3-150-SBL-N	150	-	-	75	45	80	60	40	182	100	85	9	37	-	1000	1700	1400
450071	RE.E3-200-SBL-N	200	-	-	105	73	105	87	50	240	140	110	11	56	-	1400	2300	3250
450101	RE.E3-080-SBF-N	80	-	-	75	45	80	60	25	107	100	85	9	39	120	600	650	870
450106	RE.E3-100-SBF-N	100	-	-	75	45	80	60	30	128	100	85	9	35	120	750	800	1000
450111	RE.E3-125-SBF-N	125	-	-	75	45	80	60	37.5	156	100	85	9	37	120	850	1300	1300
450116	RE.E3-150-SBF-N	150	-	-	75	45	80	60	40	182	100	85	9	37	120	1000	1700	1570
450121	RE.E3-200-SBF-N	200	-	-	105	73	105	87	50	240	140	110	11	56	156	1400	2300	3390
450201	RE.E3-080-FBL-N	80	73	12	-	-	-	-	25	107	-	-	-	39	-	600	650	690
450206	RE.E3-100-FBL-N	100	73	12	-	-	-	-	30	128	-	-	-	35	-	750	800	820
450211	RE.E3-125-FBL-N	125	73	12	-	-	-	-	37.5	156	-	-	-	37	-	850	1300	1180
450216	RE.E3-150-FBL-N	150	73	12	-	-	-	-	40	182	-	-	-	37	-	1000	1700	1400
450221	RE.E3-200-FBL-N	200	102	20	-	-	-	-	50	236	-	-	-	56	-	1400	2300	3250
450251	RE.E3-080-FBF-N	80	73	12	-	-	-	-	25	107	-	-	-	39	120	600	650	870
450256	RE.E3-100-FBF-N	100	73	12	-	-	-	-	30	128	-	-	-	35	120	750	800	1000
450261	RE.E3-125-FBF-N	125	73	12	-	-	-	-	37.5	156	-	-	-	37	120	850	1300	1300
450266	RE.E3-150-FBF-N	150	73	12	-	-	-	-	40	182	-	-	-	37	120	1000	1700	1570
450271	RE.E3-200-FBF-N	200	102	20	-	-	-	-	50	236	-	-	-	56	156	1400	2300	3390

Informace o valivém odporu a dynamické únosnosti v kapitole Technická data viz. strana .

