

Pružinové pístky

Ocel / Nerezová ocel, s páčkou, s aretací a bez aretace polohy

SPECIFIKACE

Typy

- Typ **B**: bez aretace polohy, bez pojistné matice
- Typ **BK**: bez aretace polohy, s pojistnou maticí
- Typ **C**: s aretací polohy, bez pojistné matice
- Typ **CK**: s aretací polohy, s pojistnou maticí
- Provedení z pozinkované oceli, modrý pozink **ST**
- Provedení z nerezové oceli AISI 303 **NI**

Pružina

Nerezová ocel AISI 301

INFORMACE

Pružinové pístky GN 7017 se ovládají pomocí páčky a vyznačují se svými malými rozměry. Tyto pružinové pístky mají univerzální použití díky jejich schopnosti tolerovat nesouososti a chyby nastavení polohovacích otvorů.

Typy C a CN s aretací polohy se používají pro takové aplikace, kde je vyžadována možnost zajištění čepu v zatažené poloze.

Při montáži se nesmí při utahování pojistné matice překročit max. utahovací momenty uvedené v tabulce.

- Skupina pružinových pístků (viz. strana 738)

TECHNICKÉ INFORMACE

- Základní tolerance ISO (viz. strana A21)
- Vlastnosti nerezové oceli (viz. strana A26)
- Informace o pracovním zatížení (viz. strana A42)

*Doplňte označení o typ pružinového pístku (B, BK, C nebo CK)

B **BK** **C** **CK**

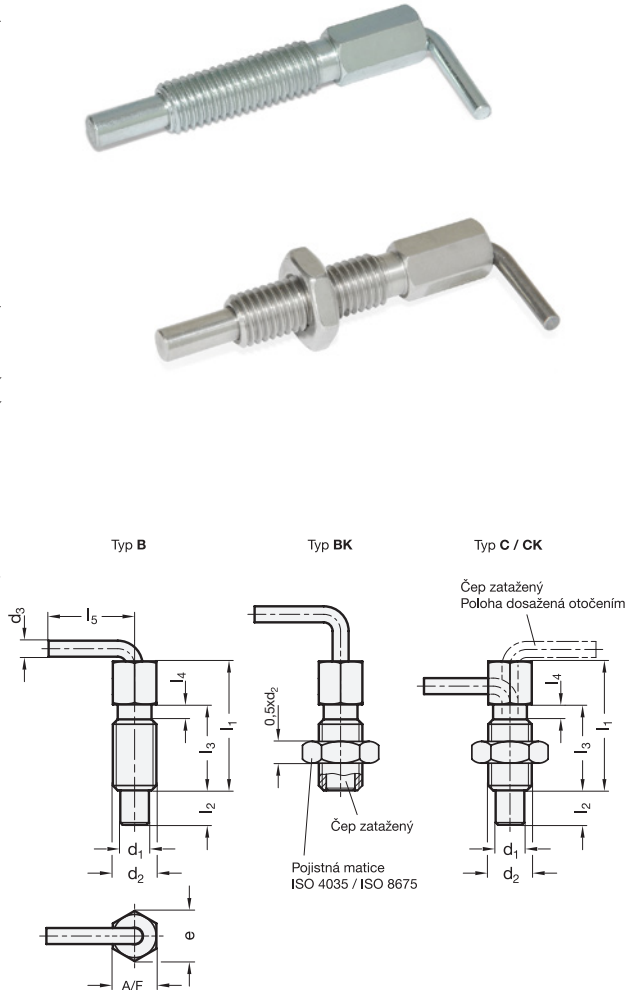

GN 7017

Označení	d1 Otvor +0.03/+0.08 Čep h11	d2	d3	e	l1	l2 min.	l3	l4	l5 min.	A/F	Max. utahovací moment Nm	Tlak pružiny [N] ≈ počáteční	Tlak pružiny [N] ≈ koncový	⚖
GN 7017-4-M6-*-ST	4	M 6	2.5	6.9	32	9.5	20	2.5	16	6	1.6	3	10	6
GN 7017-5-M8-*-ST	5	M 8	3	9.2	42	12	27	3.1	19.5	8	4.5	3.5	13.5	18
GN 7017-6-M10-*-ST	6	M 10	3.5	11.5	51	14	33.5	3.7	24	10	10	4	16	30
GN 7017-8-M12-*-ST	8	M 12	5	13.8	54	19	31.8	4.3	32	12	13	4	22	46
GN 7017-10-M16-*-ST	10	M 16	5	19.6	77.5	25	50.5	5	33.5	16	42	4	23	110

GN 7017-NI

STAINLESS STEEL

Označení	d1 Otvor +0.03/+0.08 Čep h11	d2	d3	e	l1	l2 min.	l3	l4	l5 min.	A/F	Max. utahovací moment Nm	Tlak pružiny [N] ≈ počáteční	Tlak pružiny [N] ≈ koncový	⚖
GN 7017-4-M6-*-NI	4	M 6	2.5	6.9	32	9.5	20	2.5	16	6	1.6	3	10	22
GN 7017-5-M8-*-NI	5	M 8	3	9.2	42	12	27	3.1	19.5	8	4.5	3.5	13.5	30
GN 7017-6-M10-*-NI	6	M 10	3.5	11.5	51	14	33.5	3.7	24	10	10	4	16	38
GN 7017-8-M12-*-NI	8	M 12	5	13.8	54	19	31.8	4.3	32	12	13	4	22	39
GN 7017-10-M16-*-NI	10	M 16	5	19.6	77.5	25	50.5	5	33.5	16	42	4	23	70

Váha pro typ B